

技术要求

- 1、表面真空镀铝，并检测附着力；
- 2、注塑后表面无油污，手印、水渍等缺陷；
- 3、未注圆角及拔模斜度按3D图，未注尺寸公差按IT13级。

2					4				
1					3				
序号	更改标记	更改内容	更改日期	签名	序号	更改标记	更改内容	更改日期	签名
光学设计					HK 44@20-15度反光杯			HK-44@20-15-15XX-2#-1g-1	
结构设计				1.08.6603					
审核					材料: PC			CDHK	
审定								2	

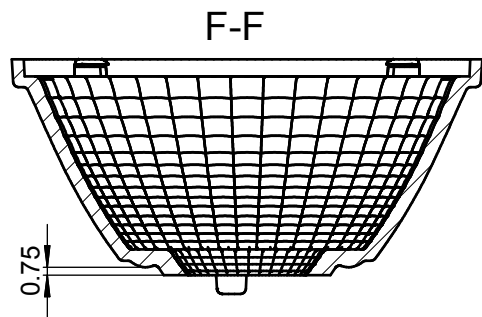
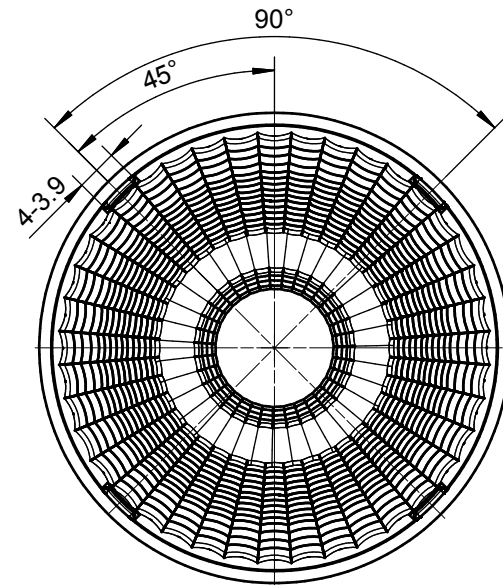
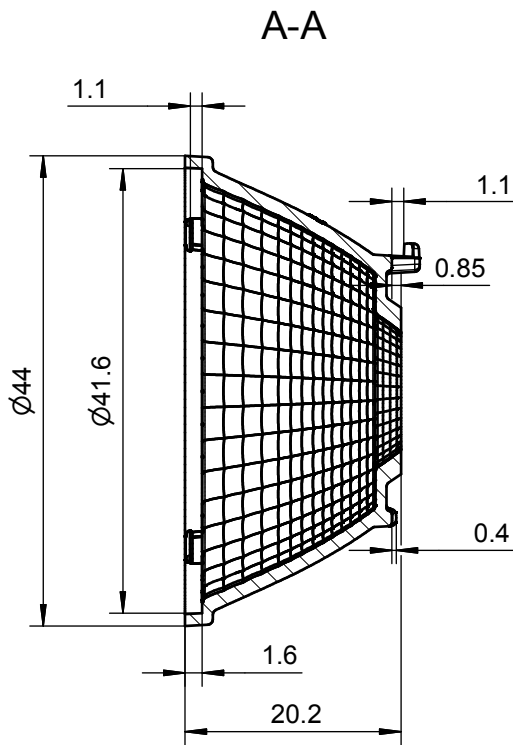
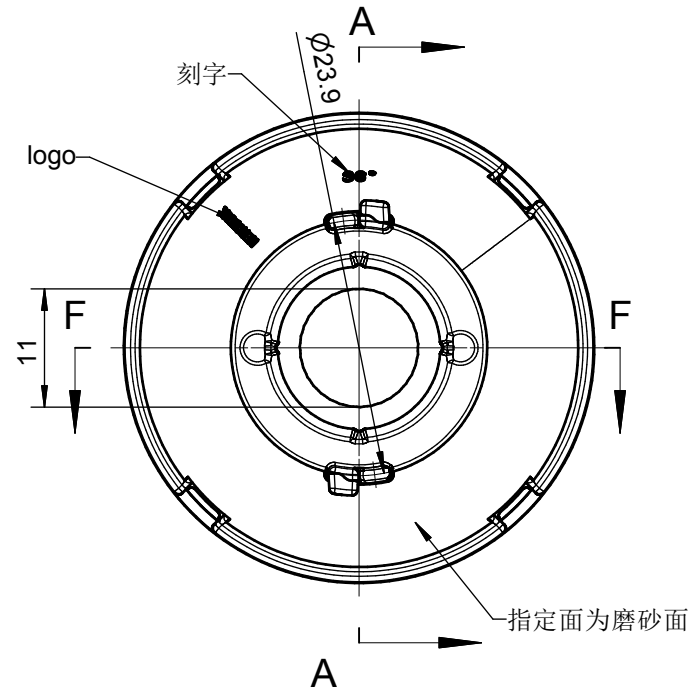

- 技术要求
- 1、表面真空镀铝，并检测附着力；
 - 2、注塑后表面无油污，手印、水渍等缺陷；
 - 3、未注圆角及拔模斜度按3D图，未注尺寸公差按IT13级。

出光角度范围		透过率	
最小K值			
模具等级		备注	

2					4					
1					3					
序号	更改标记	更改内容	更改日期	签名	序号	更改标记	更改内容	更改日期	签名	
光学设计					HK 44@20-36度反光杯			HK-44@20-36-15XX-2#-1g-1		
结构设计				1.08.6605						
审核					材料: PC镀铝			图纸数目	数量	重量
审定								1		
								CDHK		