

6 5 4 3 2 1

D
C
B
A

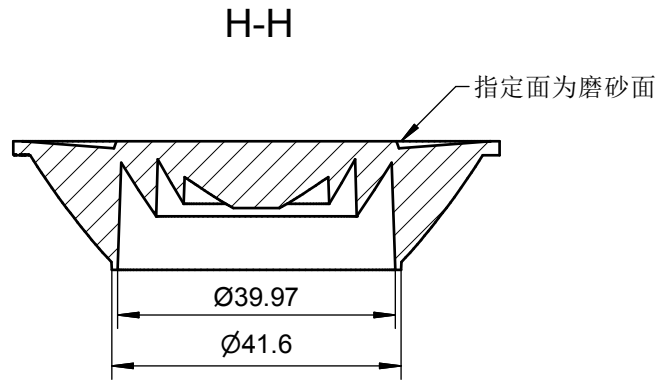
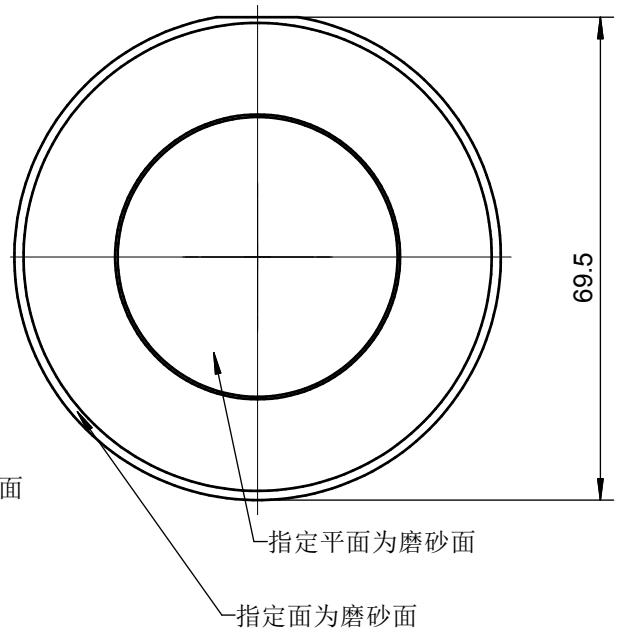
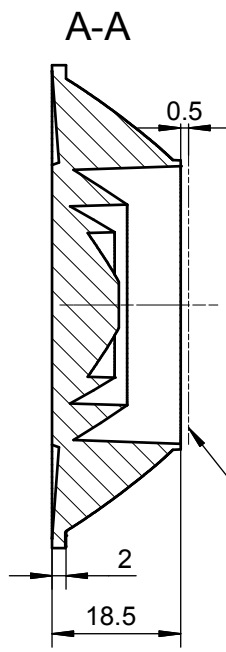
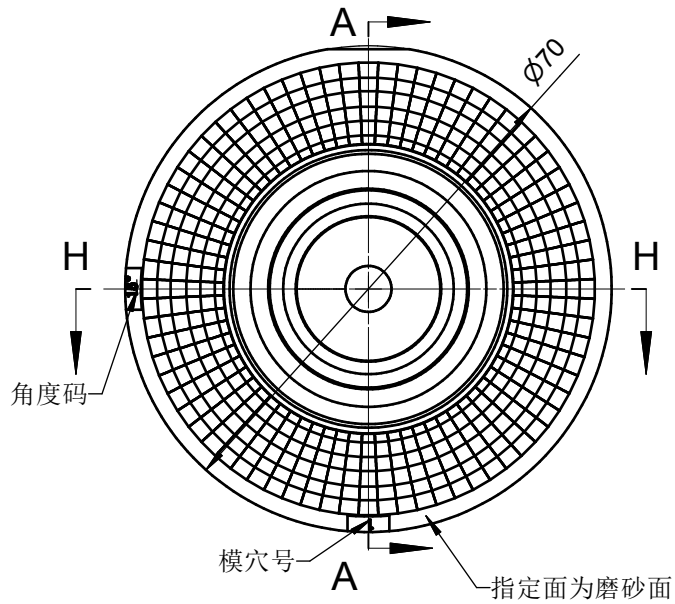

技术要求
 1、表面无飞边，缩水，气泡等缺陷，未注圆角及拔模斜度按3D图；
 2、未注尺寸公差按IT13级。

出光角度范围		透过率	
最小K值		点胶类型	
模具等级		备注	

2					4				
1					3				
序号	更改标记	更改内容	更改日期	签名	序号	更改标记	更改内容	更改日期	签名
光学设计					SX 70@19-15度透镜			HK-70@19-15-CHM_11-20-1g-1	
结构设计				1.01.6837				图纸数目	数量
审核					材料: PC			2	
审定								CDHK	

6 5 4 3 2 1

6 5 4 3 2 1

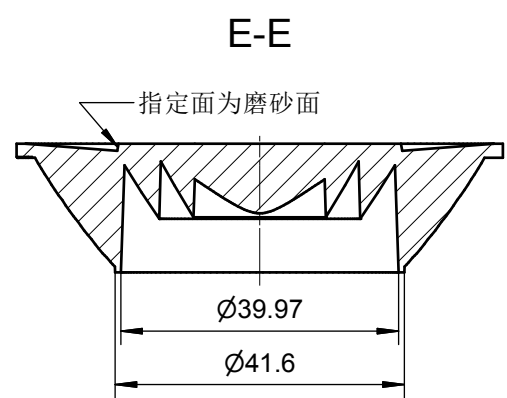
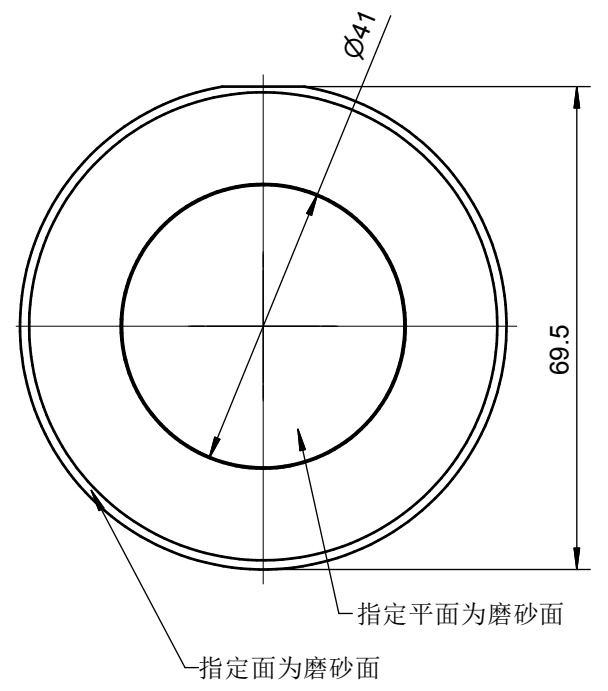
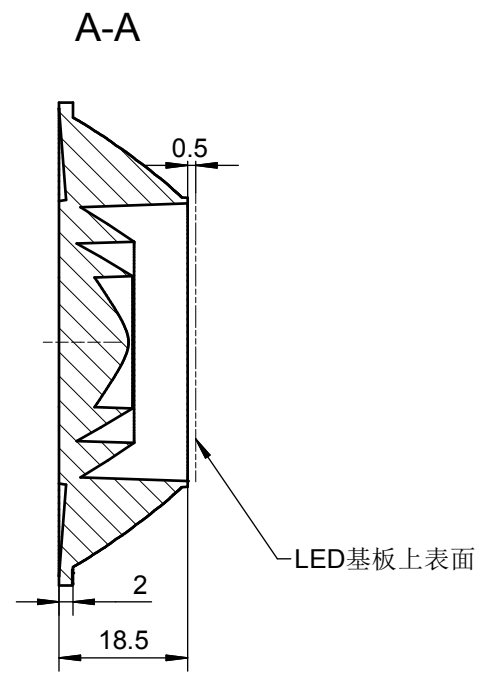
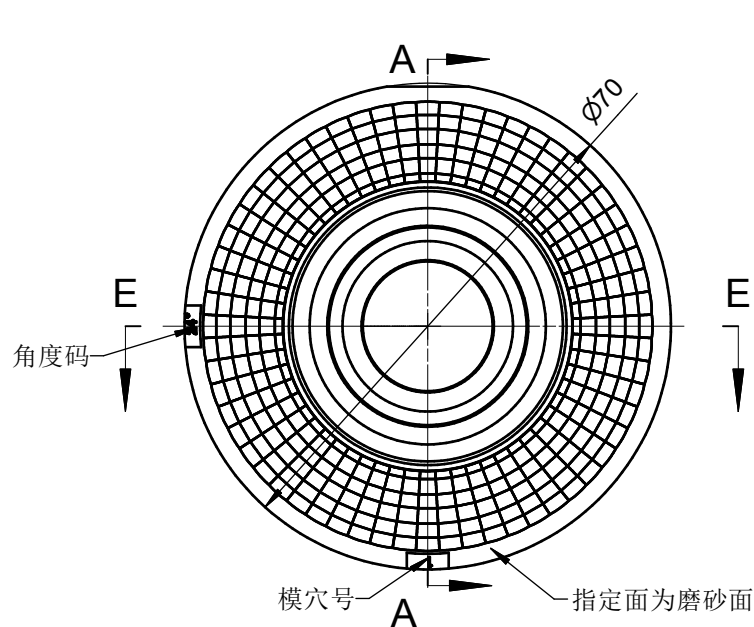

技术要求
 1、表面无飞边，缩水，气泡等缺陷，未注圆角及拔模斜度按3D图；
 2、未注尺寸公差按IT13级。

出光角度范围		透过率	
最小K值		点胶类型	
模具等级		备注	

2					4				
1					3				
序号	更改标记	更改内容	更改日期	签名	序号	更改标记	更改内容	更改日期	签名
光学设计					SX 70@19-24度透镜			HK-70@19-24-CHM_11-20-1g-1	
结构设计				1.01.6735				图纸数目	数量
审核					材料: PC			2	
审定								CDHK	

6 5 4 3 2 1

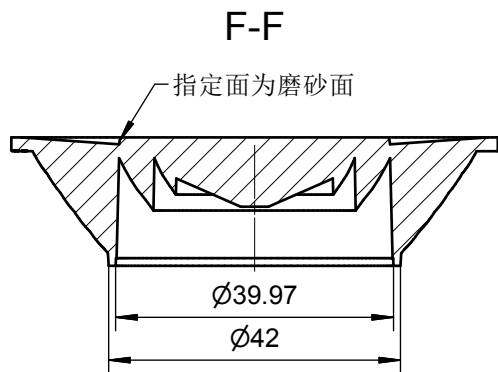
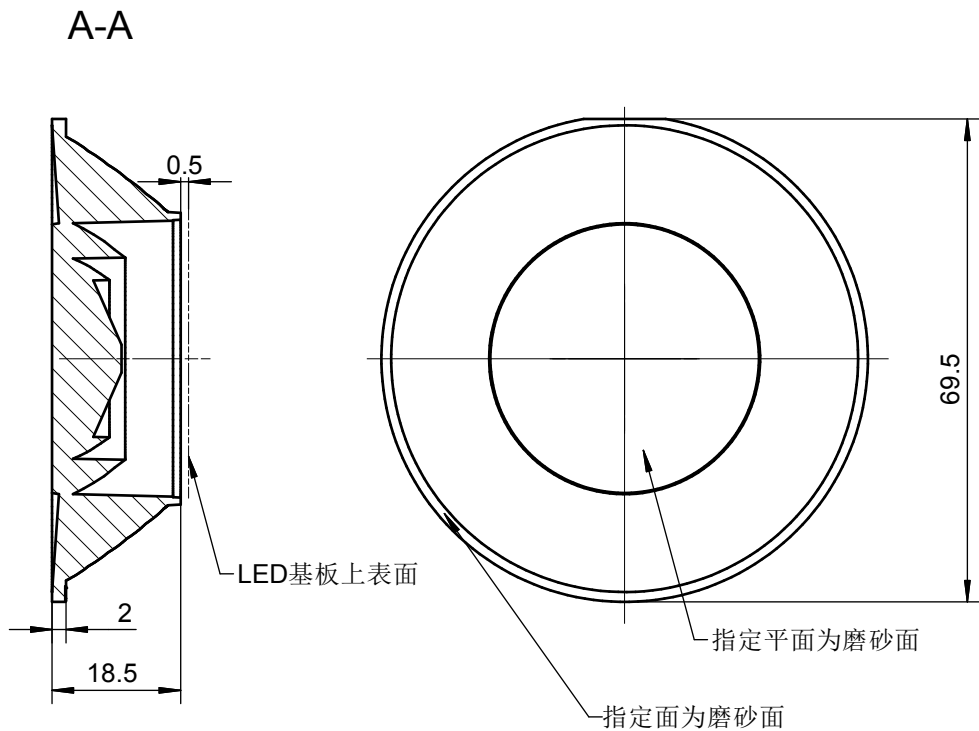
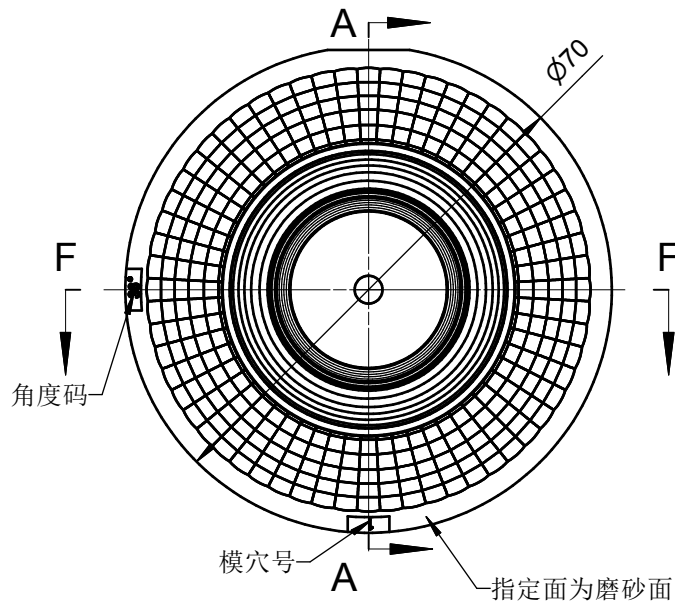

- 技术要求
- 1、表面无飞边，缩水，气泡等缺陷，未注圆角及拔模斜度按3D图；
 - 2、未注尺寸公差按IT13级。

出光角度范围		透过率	
最小K值		点胶类型	
模具等级		备注	

2					4				
1					3				
序号	更改标记	更改内容	更改日期	签名	序号	更改标记	更改内容	更改日期	签名
光学设计					SX 70@19-36度透镜			HK-70@19-36-CHM_11-20-1g-1	
结构设计				1.01.6736				图纸数目	数量
审核					材料: PC			2	
审定								CDHK	

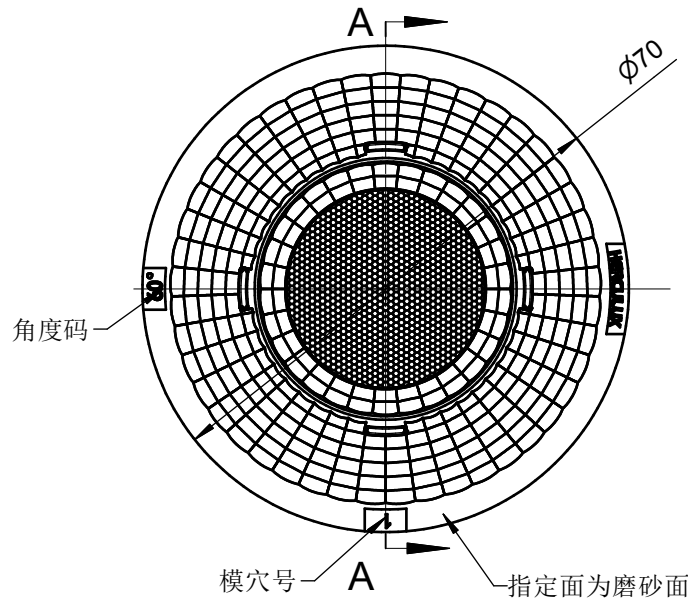

A-A



表	
基本尺寸	公差值
<25	±0.15
25~40	±0.20
41~60	±0.30
61~100	±0.40
101~200	±0.50
201~300	±0.60
301~500	±0.80

技术要求

- 1、未注圆角及拔模斜度按3D图。
- 2、未注尺寸公差按右表。
- 3、未注表面处理的面要求抛光处理。
- 4、表面无飞边，缩水，气泡等缺陷，未注圆角及拔模斜度按3D图；
- 5、模具镶件材料要求试验模与正式模一致。
- 6、所有结构（面型）的模具等级为见图面
- 7、胶口剪切要求保证透镜外观的完整，在去除浇口余料后，不允许有余料残留
- 8、顶针要求与顶出面磨砂一致，要求没有明显的顶出印

出光角度范围		透过率	
最小K值		点胶类型	
模具等级		备注	

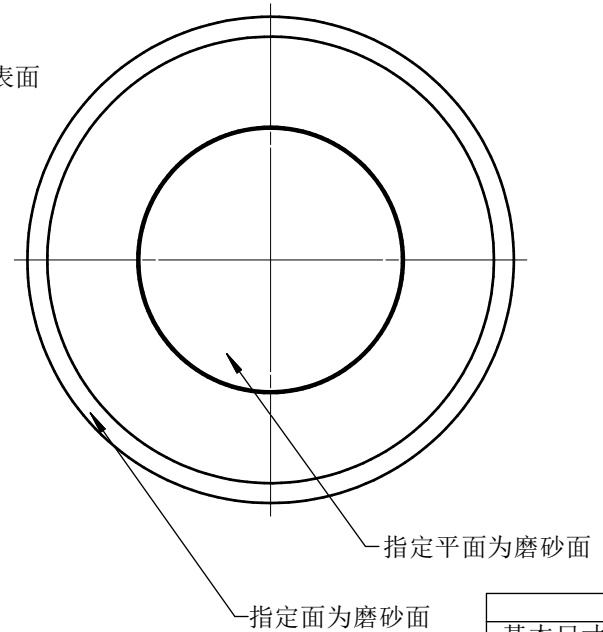
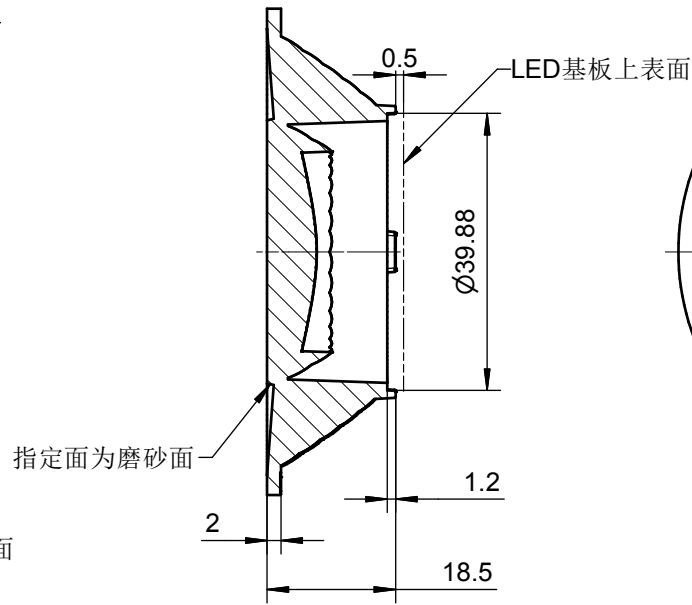
2				4						
1				3						
序号	更改标记	更改内容	更改日期	签名	序号	更改标记	更改内容	更改日期	签名	
光学设计					SX 70@19-60度透镜			HK-70@19-60-D9-20-1g-1		
结构设计				1.01.81365						
审核					材料: PC			图纸数目	数量	重量
审定								2		
					CDHK					